

# PATHOS

意大利 百宝仕



Inpol 2 MKII (皇族2MKII)

「百宝仕」唯美经典

[www.pathosacoustics.com](http://www.pathosacoustics.com)



## 意大利 唯美哲学 ● 百宝仕

Pathos(百宝仕)于1994年由三个意大利人Gaetano Zanini, The late Gianni Borinato和Paolo Andriolo在意大利城市维琴察(Vicenza)创立。这是位于意大利北部的一个古老的城市，以文艺复兴时期的伟大建筑师安德列·帕拉第奥(Andrea Palladio)所设计的一系列名胜古迹而闻名。追求最杰出事物的传统从帕拉第奥时代延续至今。如今这个地方聚焦于金属加工、珠宝和时尚设计产业，就像帕拉第奥时代一样孕育着创新和发明。

Pathos(百宝仕)的成立就是为了开发和推广这款名为INPOL(意大利文叫Inseguitore a Pompa Lineare, 译成英文是Linear Pump Tracker)的新型放大电路。INPOL是Pathos(百宝仕)的独创设计并在全球范围内获得了专利。Pathos(百宝仕)以高品质放大器制造商的身份而名扬世界并广受赞誉。产品获得了多项国际大奖并得到来自媒体的积极回馈。为了应对不断增长的需求，Pathos(百宝仕)的工厂在十年内已经迁址两次。Pathos(百宝仕)的业绩实现了平稳增长，产品线也在不断拓宽。Pathos(百宝仕)的重量级开发已经进行到中段，接下来会发布几款新的产品。INPOL电路也得到了进化，在功放制作上仍然没有人能够将其超越。从INPOL电路上获得的声音可能已经达到了最高境界。

Pathos(百宝仕)对未来充满信心，现在也在着手建造新的工厂，比现在的厂房不止扩大一点，而是扩大五倍。这样就可以让各部门单独进行工作，比如让一个部门专门负责木工，另一个部门负责金属加工等等。实验室也会变得更大，因为Pathos(百宝仕)未来也会加强投入技术开发。有了新的技术创新支持，“非寻常途径”将继续为耳朵和眼睛带来惊喜。一切都与激情有关！

## 合并功放 唯美哲学 ● 百宝仕



**Kratos (将军)**

输出功率: 2 X 200W@8Ω/2 X 350W@4Ω  
 体积(长 x 宽 x 高): 530 x 430 x 195mm  
 重量: 40Kg



**Logos MKII (贵族二代)**

输出功率: 2 X 350W@8Ω  
 体积(长 x 宽 x 高): 430 x 420 x 170mm  
 重量: 28Kg





### Inpol 2 MKII (皇族2MKII)

输出功率: 2 x 45 W @8Ω 纯甲类  
 体积(长 x 宽 x 高): 430 x 530 x 195mm  
 重量: 38Kg



### Inpol Heritage (霸主)

输出功率: 2 X 80W @8Ω 纯甲类  
 体积(长 x 宽 x 高): 555 x 450 x 230mm  
 重量: 58Kg



### T.T (经典-周年纪念版)

输出功率: 2 X 35W @8Ω 纯甲类  
 体积(长 x 宽 x 高): 450 x 240 x 470mm  
 重量: 42Kg



### Classic One MKIII (古典一號 三代)

输出功率: 2 X 70W @4 Ω / 2 X 135W @8Ω  
 体积(长 x 宽 x 高): 230 x 140 x 500mm  
 重量: 12Kg



### Inpol remix MKII (小皇子 二代)

输出功率: 2 X 25W @8Ω / 2 X 38W @4Ω 纯甲类  
 体积(长 x 宽 x 高): 370 x 280 x 180mm  
 重量: 13Kg



### Classic Remix (古典皇)

输出功率: 2 X 70W @8Ω  
 体积(长 x 宽 x 高): 370 x 280 x 170mm  
 重量: 14Kg



## 前后级功放型号

唯美哲学 • 百宝仕



### InPower MK2 (旷世 二代)

输出功率: 3,3 W @16Ω / 2 W @32Ω  
 体积(长 x 宽 x 高): 360 x 290 x 155mm  
 重量: 18Kg



### InPower MKII (能量 MKII)

输出功率: 120W @8Ω 纯甲类  
 体积(长 x 宽 x 高): 320 x 270 x 550mm  
 重量: 38Kg



### Synapse (宝刀)

音量控制: 0.5 dB - 168  
 电子管: 4 x 6H30  
 体积(长 x 宽 x 高): 430 x 530 x 260mm  
 重量: 23Kg



### Adrenalin (神将)

输出功率: 180W @8Ω 纯甲类  
 电子管: 2 x ECC83 12AX7, 1 x 6H30  
 体积(长 x 宽 x 高): 300 x 440 x 680mm  
 重量: 70Kg

## 解码及耳放

唯美哲学 • 百宝仕

### CONVERTO MK 2 (CO 二代) 解码前级

得益于 HiDAC EVO 的诞生,集中于新的进化,Converto MK 2 为您的数码音源带来了高品质的解码能力,全平衡线路的耳扩线路随时为匹配你的耳机准备着。音量控制更使其带有前级放大功能。Converto MK 2 为你的音响系统带来全新的感觉。

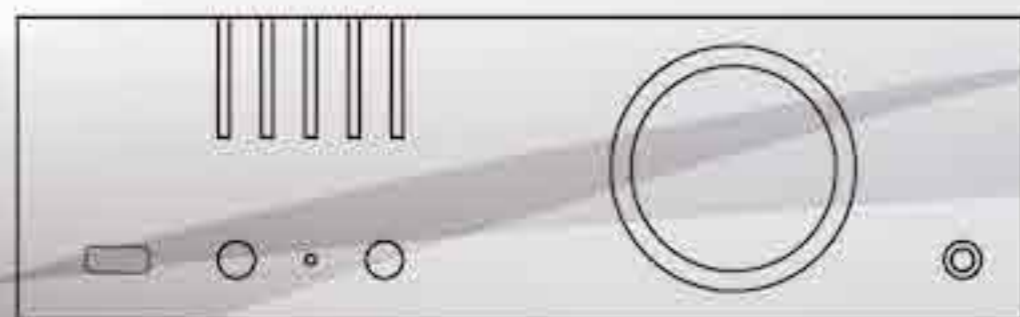

输出功率: 1w@16Ω  
 输出阻抗: <0,2Ω  
 体积(长 x 宽 x 高): 200 x 226 x 70 (mm)  
 重量: 2,5 Kg



analog stage: fully balanced | class A | zero feedback  
 analog output: 1 balanced XLR | 1 unbalanced RCA  
 input: 1 ethernet RJ45 | 3 USB ports type A | 1 USB type B | 2 digital/SPDIF RCA | 1 digital SPDIF optic toslink | 1 analog stereo line line RCA  
 max output level: 10 V RMS



## AMPLID (AD) 后级功放

“百宝仕”打破过往的规限带来全新的数码电源技术。当然，标准也是被定于非寻常。由百宝仕的专业团队所开发的 Amplid 提供全平衡“D”类放大线路，每声道 70 瓦放大输出，不惧同级产品的任何挑战。百宝仕独特 Inpol 合并线路，Amplid 将会是一个新纪元的诞生。



输出功率: 70W @ 8Ω/130W @ 4Ω  
 输出阻抗: 47Ω/0.16Ω  
 体积(长 x 宽 x 高): 200 x 230 x 70 (mm)  
 重量: 5 Kg /6Kg



## IN THE GROOVE MK 2 (ITG 二代) 唱放

承先启后，百宝仕的专业开发团队把所有珍贵的经验投放于 I.T.G. 唱放之上。全新的高级分体电源供应与及无源 RIAA 线路是此型号成功的基石。超宽阔的增益调教让 I.T.G. 极之容易配合市场上的唱头使用。

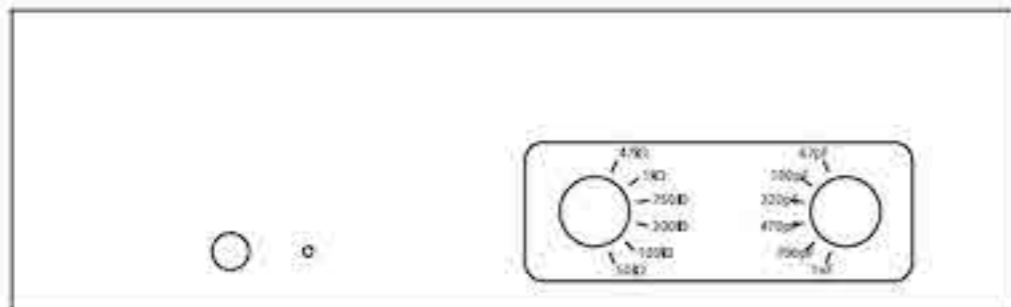

输出功率: 10W/0.5W  
 输出阻抗: 75Ω/40Ω  
 体积(长 x 宽 x 高): 200 x 260 x 70 (mm)  
 重量: 2.3Kg /1.2Kg



type: passive RIAA in pure class A | input stage by low noise transistors  
 gain: selectable in 4 positions  
 input: 1 unbalanced RCA (MM/MC)  
 input impedance: selectable in 6 positions of resistance and 6 positions of capacitance  
 output: 1 balanced XLR | 1 unbalanced RCA

## Aurium (AM) 耳放

发烧级质量！纯甲类，电子管加长效应功率管放大线路，零负回输线路，Aurium (A.M.) 表现了 Pathos 一直重视的极好的音乐味、通透的感觉、动感但绝不令人疲倦的声意，独特的设计有赖极宽的可调式输出阻抗范围 16-1,000 欧姆。

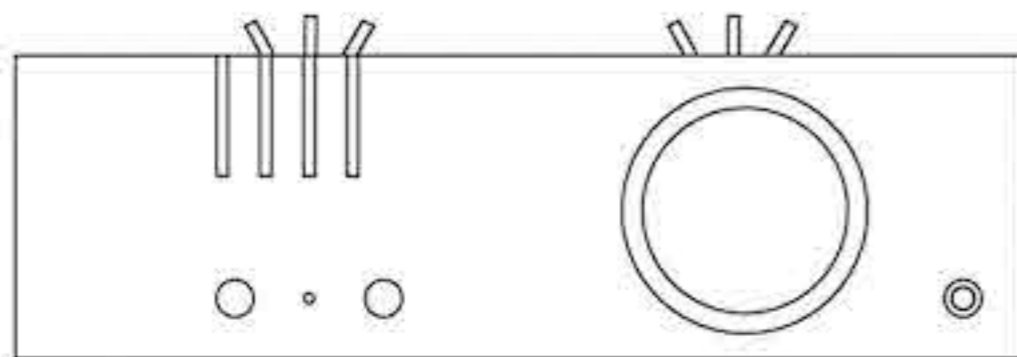

输出功率: 3.6W@16Ω  
 输出阻抗: <0.5Ω  
 输出标准: 7V RMS max  
 体积(长 x 宽 x 高): 200 x 230 x 60 (mm)  
 重量: 5 Kg /6Kg



Analog inputs: 1 stereo balanced XLR  
 3 stereo unbalanced RCA line  
 Analog outputs: 1 - XLR TAPE  
 1 - RCA line TAPE

※此目录中文翻译部分仅供参考，如有异议以原厂方英文为准※



AP 201607